

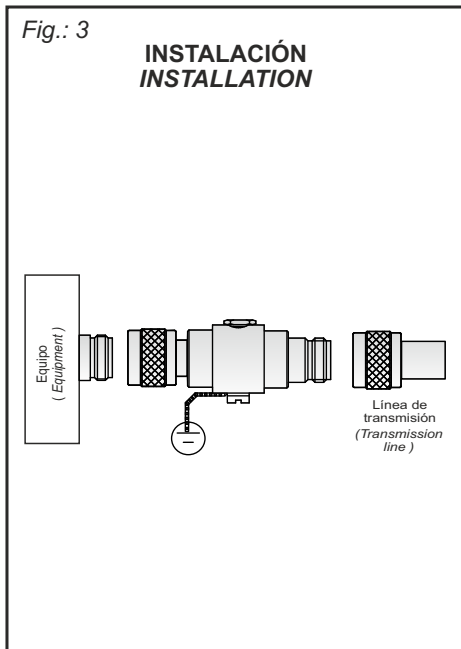

CT 10 N CE

Protector contra sobretensiones transitorias para señales de radio frecuencia
Transient surge protector for radio frequency signals

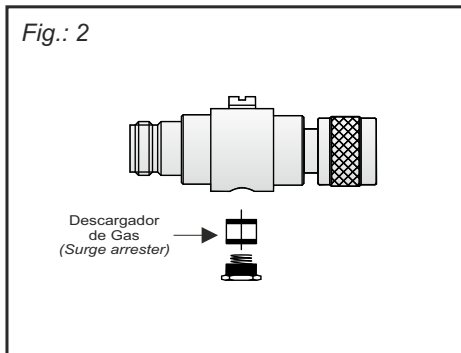
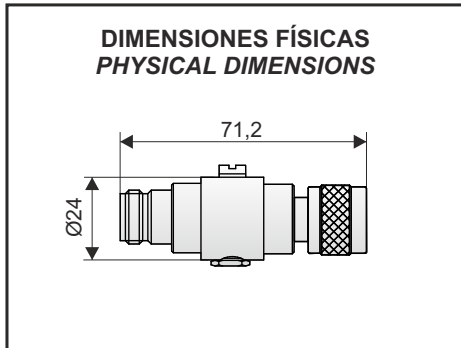

Español

PRODUCTO

Protector contra sobretensiones transitorias de hasta 20KA, que se puedan inducir en los conductores coaxiales conectados a equipos de comunicaciones.
 Dispone de protección en **modo común** del conductor coaxial de señal.

FUNCIONAMIENTO

El principio de funcionamiento de estos protectores es derivar a tierra la sobretensión inducida en el conductor, para evitar que esta llegue al equipo que se está protegiendo.
 Los componentes internos del dispositivo, se cortocircuitan durante la sobretensión y se restablecen una vez suprimido el alto valor de tensión, ocasionado por la sobretensión.

INSTALACIÓN

La instalación de este tipo de protector es relativamente sencilla, tan solo hay que intercalar el protector entre el equipo a proteger y el cable coaxial, utilizando el modelo que corresponda según el conector que se utilice.

El mecanismo de descarga es intercambiable en todos los modelos CT10.

INSTRUCCIONES DE INSTALACIÓN

Conexión a la línea de transmisión

El protector CT 10 N, se intercala entre el equipo a proteger y el cable coaxial, CIRPROTEC, S.L. recomienda que el protector esté lo más próximo posible al equipo a proteger (ver fig 3).

Conexión a la puesta a tierra: (Opcional)

La conexión a tierra es indispensable para el correcto funcionamiento del protector.
 El tierra del protector y del equipo ha de ser el mismo o estar conectados con sistemas de equipotencialidad.
 El cable de puesta a tierra debe tener la mínima longitud posible con la finalidad de que el recorrido de la sobretensión, del protector a tierra sea lo más corto posible.
 La sección de cable recomendada por CIRPROTEC, S.L. es de 2,5 mm² aunque pueden ser utilizadas secciones mayores

MANTENIMIENTO DEL PROTECTOR

El descargador de gas, es intercambiable, ofreciendo el mínimo coste de mantenimiento. Está ubicado en el centro del protector y es accesible mediante un tapón roscado (ver fig 2).
 El proceso de sustitución se realiza sin necesidad de desmontar el protector de la línea de transmisión y sin producir cortes en la misma.



La conexión a una toma tierra es indispensable para el óptimo funcionamiento de la protección.
 Connection to an earthing system is essential for a proper operation of the protection.

Características técnicas/ Technical features	
Modelo / Model Código / Code	CT 10 N 77 801 650
Potencia máxima admisible Maximum peak power	100 W
Tensión máxima de servicio Maximum service voltage	U_c 230 V
Nivel de protección Protection level	U_p (1,2/50) < 600 V
Corriente máxima de descarga Maximum discharge current	I_{max} (8/20) 20 kA
Corriente nominal de descarga Nominal discharge current	I_n (8/20) 10 kA
Ancho de banda Bandwidth	f_g 3 GHz
Perdida de inserción Insertion loss	< 1 dB
Impedancia Impedance	50 Ohms
Tipo de conector Connector type	N (Macho/Male - Hembra/Female)
Temperatura de funcionamiento Operating temperature range	-20 .. +85 °C
Dimensiones Dimensions	71,2 x Ø 24 mm
Peso Weight	95 g

English

PRODUCT

Surge Protector against transient up to 20KA, they may be induced through coaxial conductors connected to communication devices.
 It has been provided with **common mode** protection for the signal coaxial cable.

OPERATION

The operation's principle of this protector is to divert to the earth the over voltage induced on the coaxial conductor, in order to avoid damage of the protected device.
 The internal components of the protector, enter in short-circuit status whilst the over voltage is produced and it restores to normal status once the high value of voltage (due to transient surge) has been suppressed.

INSTALLATION

This type of protector is very easy to install: The protector has to be installed between the device to be protected and the coaxial cable. It has only to be chosen the model according to nature and format of used connector.

The discharge system could be changed in all CT10 models.

INSTRUCTIONS OF INSTALLATION

Connection to the line of transmission

The protector CT 10 N, is inserted between the protected equipment and the coaxial cable, CIRPROTEC, S.L. recommends that the protector should be installed as close as possible to equipment (see fig 3).

Connection to the line of earth: (Optional)

The connection to the line of earth is necessary for obtaining common mode protection.
 The earth of the protector and also the one of the equipment has to be the same or to be connected by equipotential systems .
 The earth wire, it is recommended to be the lowest length as possible.
 The section of cable recommended by CIRPROTEC, S.L. is of 2,5 mm² though major sections can be used.

MAINTENANCE OF THE PROTECTOR

The surge arrester, it is interchangeable, offering the minimal cost of maintenance. Is located in the center of the protector and is accessible by screw (see fig 2).
 The process of substitution is realized without need to dismount the protector of the line of transmission and without producing failures.